



SARIS

Porte-engin , Multi- et Auto-

Transporteur

Les remorques les plus robustes
pour un transport polyvalent



SARIS

Porte-engin

Le porte-engin Saris est une remorque polyvalente sur laquelle le professionnel peut compter. Jour après jour. Grâce à son plancher surbaissé, le porte-engin est idéal pour transporter des excavatrices, petites grues, mini pelles ou tondeuses à gazon, entre autres. Les robustes garde-boue spécialement conçus vous permettent de monter et descendre facilement de la remorque.

Par ailleurs, le porte-engin s'utilise comme remorque classique, grâce à ses parois ultra solides soudées en acier, surtout en combinaison avec la ridelle arrière optionnelle. Le porte-engin : un outil vraiment solide, aux multiples talents.





2+1*
AN DE GARANTIE!

Voici ce qui rend le Porte-engin SARIS unique :

- ✓ Châssis unique grâce aux longerons intégrés dans les essieux
- ✓ Faible angle d'inclinaison du au seuil de chargement surbaissé de série
- ✓ Montée et descente des véhicules transportés facilité par les garde-boues marchepieds
- ✓ Profilé antidérapant intégré sur le garde-boue (sur lequel vous pouvez monter)
- ✓ S'utilise en remorque ouverte grâce aux ridelles de 30 cm
- ✓ Remorque fonctionnelle avec le souci du détail et du design
- ✓ Construite avec des matériaux de qualité supérieure
- ✓ Cadre entièrement mécano-soudé galvanisé à chaud

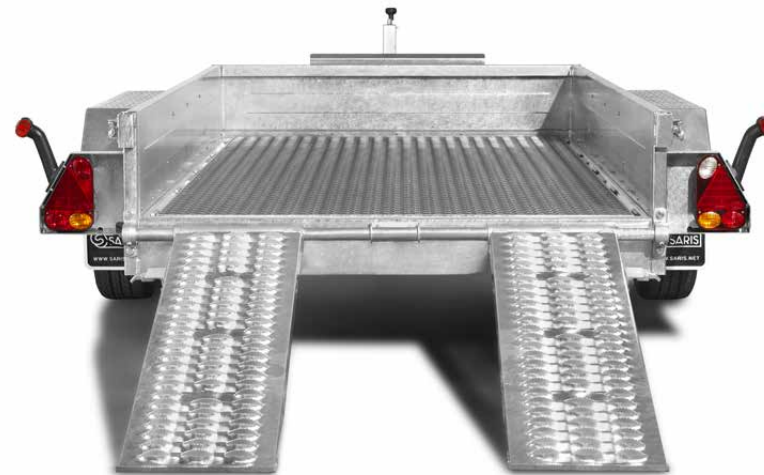

SARIS Magnum Sport 2700
Force One

* Consultez les conditions de l'opération sur www.saris.net

Le Porte-engin SARIS est fourni en version standard avec les équipements suivants :

- 1 Plancher surbaissé
- 2 Ridelles acier 30 cm galvanisé à chaud
- 3 Crochets d'arrimage 1000 daN
- 4 Garde-boue particulièrement solides, avec profilés antidérapants
- 5 Rampes de chargement mobiles et amovibles
- 6 Roue jockey automatique escamotable
- 7 Plancher entièrement soutenu par les longerons timon essieu
- 8 Composants galvanisés à chaud
- 9 Feux arrière protégés
- 10 Timon en V

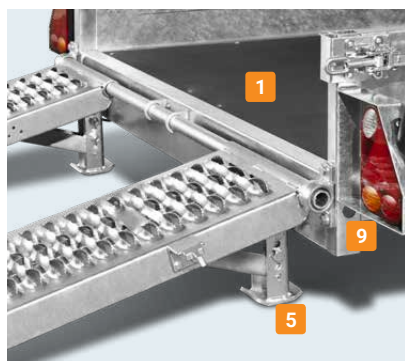
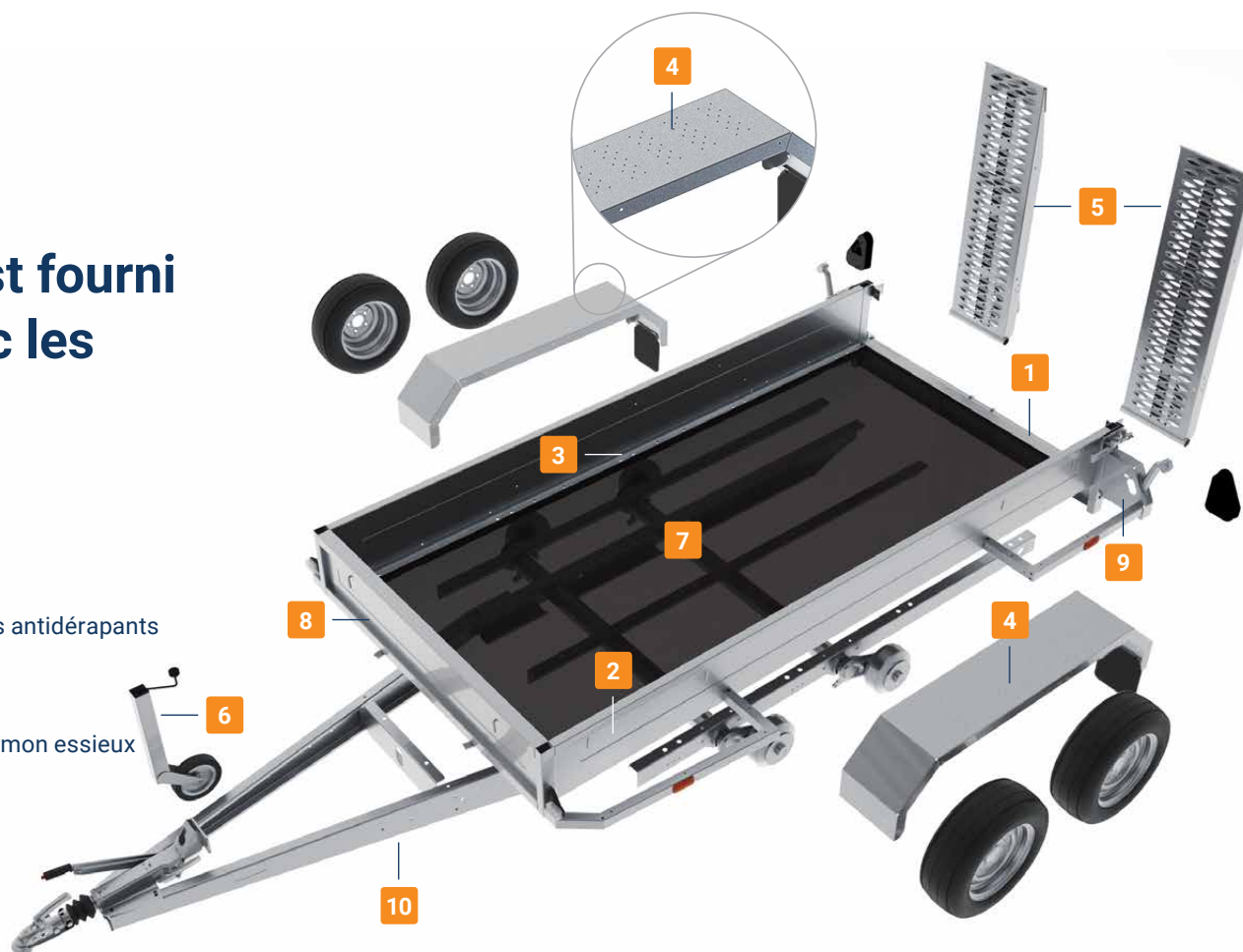

Choisissez le Porte-engin SARIS qui vous convient

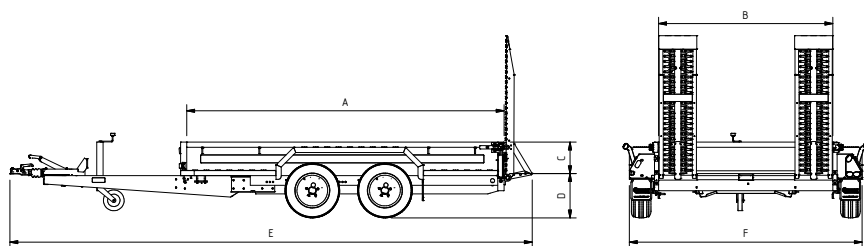

Specifications	Magnum Sport 2700	Magnum Explorer 3000	Magnum Explorer 3500	Magnum Maxx 3000	Magnum Maxx 3500
Longueur (A) (cm)	306	306	306	406	406
Largeur (B) (cm)	150	170	170	184	184
Hauteur ridelles (C) (cm)	30	30	30	30	30
Hauteur plancher (D) (cm)	39	40	40	40	40
Longueur totale (E) (cm)	504	510	482	596	599
Largeur totale (F) (cm)	205	225	225	239	239
Poids total (kg)*	2700	3000	3500	3000	3500
Poids à vide (kg)	592	604	635	740	785
Charge utile (kg)	2108	2396	2835	2260	2715
Dimensions des pneus (inch)	12	12	12	12	12
Simple essieu / double essieu	Double	Double	Double	Double	Double
Timon en T / Timon en V	V	V	V	V	V
Freiné / pas freiné	Freiné	Freiné	Freiné	Freiné	Freiné
Basculement	Non	Non	Non	Non	Non

* Possibilité de déclasser dans un poids total inférieur

Options*

- 1 ForceOne
- 2 Timon réglable avec oeillet DIN
- 3 Treillis métallique
- 4 Porte godet
- 5 Caisse et gardes boues laquées
- 6 Amortisseurs d'essieu (jeu)



Composez vous même votre remorque?
Allez sur www.saris.net



Accessoires**

- 1 Panneau arrière pour rampes
- 2 Roue de secours incl. support
- 3 Sangles (jeu)
- 4 Serrure de sécurité

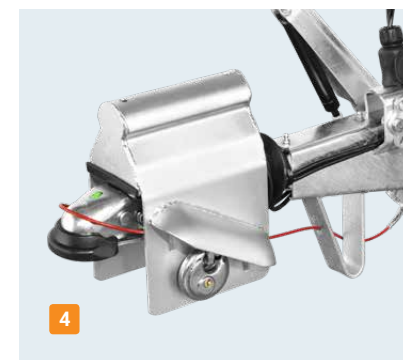

Comment garder votre remorque en état parfait?
→ En savoir plus sur notre service et garantie sur
www.saris.net

** Les accessoires sont fournis séparément / non montés, et disponibles pour plusieurs modèles. Demandez les possibilités à votre revendeur.

SARIS Multi-Transporteur

Le multi-transporteur SARIS se caractérise par une très grande superficie de chargement et un plancher surbaissé. Cette remorque est ainsi la solution parfaite pour le transport de divers types de véhicules. Le treuil livrable en option permet de hisser en un tour de main un véhicule sur le multi-transporteur SARIS. La fonction de basculement offre en outre la possibilité de treuiller facilement des engins plus bas sur la remorque. Vous pouvez tout fixer facilement grâce aux multiples possibilités d'arrimage. Avec le multi-transporteur SARIS, tout est possible.





2+1*
AN DE GARANTIE!

Voici ce qui rend le Multi-Transporteur SARIS unique :

- ✓ Conçu pour le transport de divers engins
- ✓ Accès facile pour les engins bas grâce au modèle basculant
- ✓ Points d'arrimage couverts pour un chargement à plat
- ✓ Sécurité sur la route grâce aux multiples possibilités d'arrimage
- ✓ Fabriqué à partir de matériaux de qualité supérieure.
- ✓ Polyvalent grâce aux nombreuses options et aux nombreux accessoires
- ✓ Disponible avec une grande capacité de charge, jusqu'à presque 3 000 kg



SARIS PA 42
Avec options basculement et treuil avec support

SARIS PAK 32
Basculement avec treuil avec support

* Consultez les conditions de l'opération sur www.saris.net

Le Multi-Transporteur SARIS est fourni en version standard avec les équipements suivants :

- 1 Rambarde latéral
- 2 Crochets d'arrimage
- 3 Ergot de sanglage
- 4 Timon en V
- 5 Plancher contreplaqué marine traité imputrescible
- 6 Roue jockey escamotable
- 7 Rampes de chargement

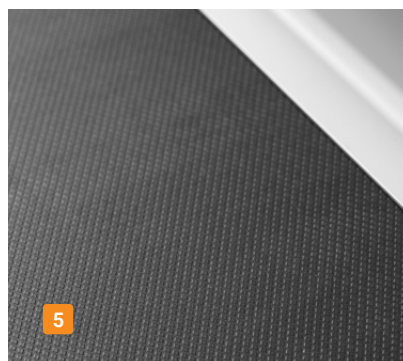

Choisissez le Multi-Transporteur SARIS qui vous convient

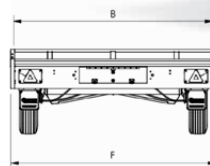
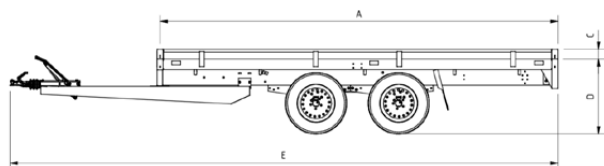

SARIS PA 32
avec options treuil et béquilles



SARIS PA 42
avec options treuil et béquilles

Specifications	PA 32	PA 42
Longueur (A) (cm)	409	409
Largeur (B) (cm)	202	202
Hauteur rambarde latéral (C) (cm)	10	10
Hauteur plancher (D) (cm)	61	61
Longueur totale (E) (cm)	567	567
Largeur totale (F) (cm)	210	210
Poids total (kg)*	2700	3500
Poids à vide (kg)	655	720
Charge utile (kg)	2045	2780
Dimensions des pneus (inch)	12	12
Simple essieu / double essieu	Double	Double
Timon en T / Timon en V	V	V
Freiné / pas freiné	Freiné	Freiné
Basculement	Optionel	Optionel



SARIS PA 42
Basculement

* Possibilité de déclasser dans un poids total inférieur

Options*

- 1 Basculement
- 2 Treuil avec support
- 3 Amortisseurs d'essieux (jeu)
- 4 Béquilles
- 5 Plancher revêtu de tôle



Composez vous même votre remorque?
Allez sur www.saris.net

Accessoires**

- 1 Rehausses grillagées 100 cm
- 2 Ridelles 30 cm
- 3 Roue de secours incl. support
- 4 Serrure de sécurité



Comment garder votre remorque en état parfait?
En savoir plus sur notre service et garantie sur
www.saris.net

** Les accessoires sont fournis séparément / non montés, et disponibles pour plusieurs modèles. Demandez les possibilités à votre revendeur.

SARIS

Auto-Transporteur

Le porte-voiture SARIS est construit sur la base du très robuste porte-engin et peut transporter des véhicules pesant jusqu'à 2 100 kg. Le porte-voiture SARIS est capable d'aller chercher une voiture en panne ou un vieux tacot à retaper ou encore de transporter une voiture de collection jusqu'à une exposition.

Le treuil standard et le plancher surbaissé facilitent considérablement le chargement et le déchargement. Les garde-boue renforcés, spécialement conçus, vous permettent de monter et descendre facilement du véhicule. Atout pratique et ingénieux : le système d'arrimage flexible, qui permet de sécuriser des véhicules de diverses longueurs.

En bref : une remorque complète avec un mission simple.





2+1*
AN DE GARANTIE!

Voici ce qui rend L' Auto-Transporteur SARIS unique :

- ✓ Système d'arrimage flexible pour le transport de véhicules de différentes longueurs
- ✓ Les deux bandes de roulement sont soutenues par 3 longerons
- ✓ Porte-voiture indestructible
- ✓ Construite avec des matériaux de qualité supérieure
- ✓ Faible angle d'inclinaison grâce au seuil de chargement surbaissé de série
- ✓ Montée et descente du véhicule facilité par les garde-boue marchepied
- ✓ Pas d'obstacles pour les véhicules surbaissés grâce aux rampes de chargement dissimulées

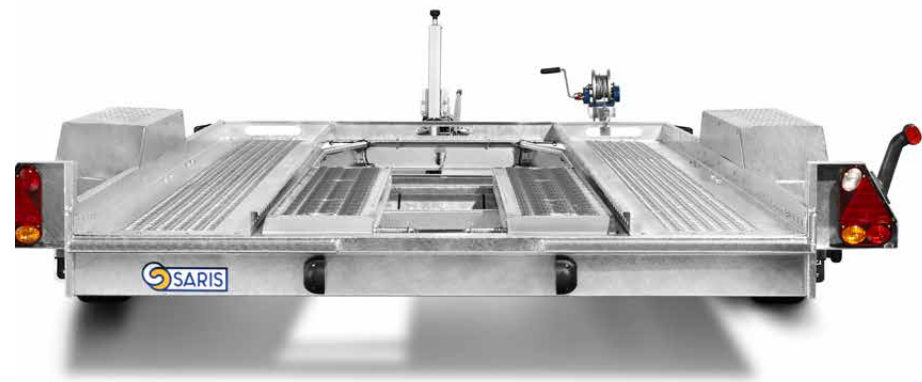

SARIS Magnum Car 2700

* Consultez les conditions de l'opération sur www.saris.net

L'Auto-Transporteur SARIS est fourni en version standard avec les équipements suivants :

- 1 Seuil de chargement surbaissé
- 2 Treuil et support mobile
- 3 Système de verrouillage pour les rampes de chargement
- 4 Garde-boues particulièrement solides avec profilés marchepieds antidérapants
- 5 Bandes de roulement antidérapantes en acier traité galvanisé à chaud
- 6 Logement intégré au châssis pour les rampes longues de montée en aluminium
- 7 Roue jockey automatique escamotable
- 8 Plancher totalement soutenu
- 9 Composants galvanisés à chaud
- 10 Feux arrière protégés
- 11 Timon en V

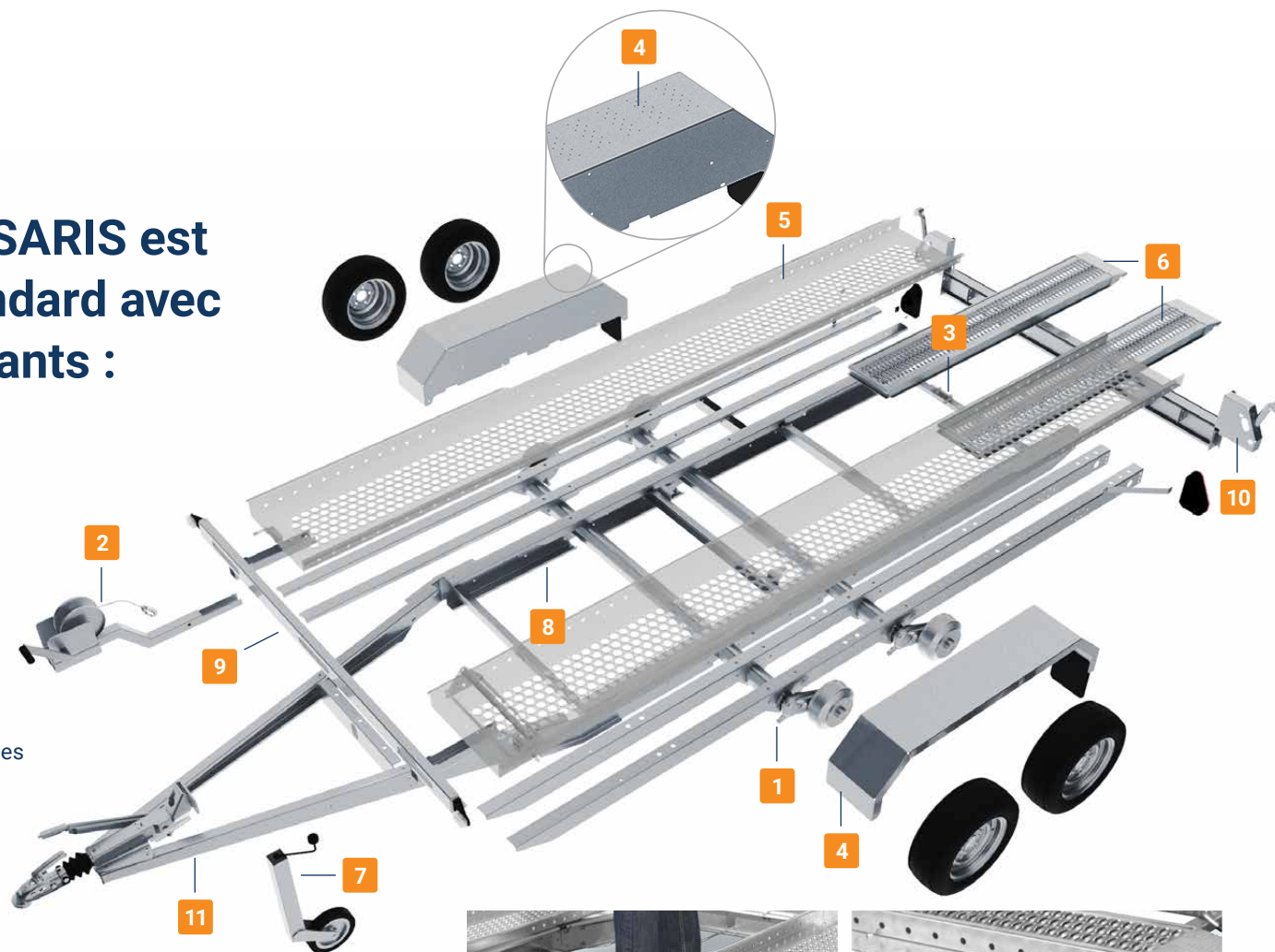

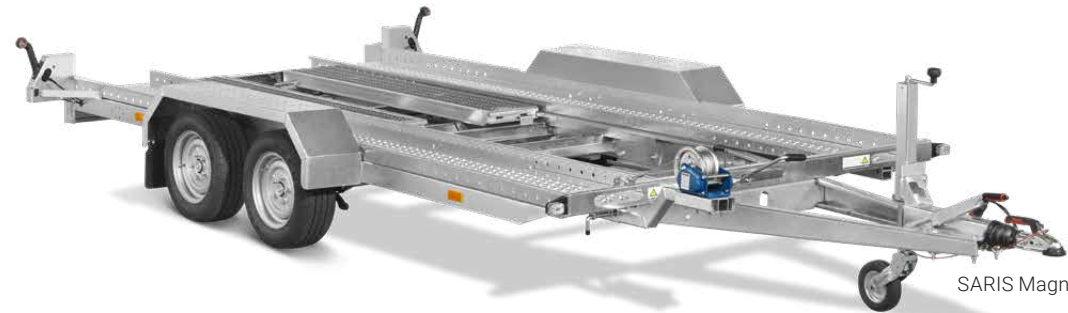

SARIS Magnum Car 2700

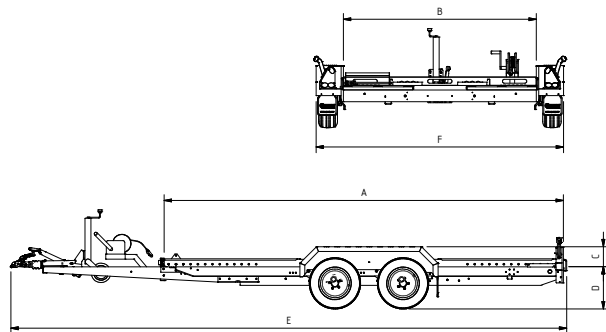

Specifications	Magnum Car 2700
Longueur (A) (cm)	410
Largeur (B) (cm)	197
Hauteur garde-boues (C) (cm)	20
Hauteur plancher (D) (cm)	43
Longueur totale (E) (cm)	570
Largeur totale (F) (cm)	255
Poids total (kg)*	2700
Poids à vide (kg)	544
Charge utile (kg)	2156
Dimensions des pneus (inch)	12
Simple essieu / double essieu	Double
Timon en T / Timon en V	V
Freiné / pas freiné	Freiné
Basculement	Non



SARIS Magnum Car 2700 met steunpoten

* Possibilité de déclasser dans un poids total inférieur

Options*

- 1 Amortisseurs d'essieux (jeu)
- 2 Béquilles



Composez vous même votre remorque?
Allez sur www.saris.net

Accessoires**

- 1 Butée de roue réglable
- 2 Sangle pour roue + pneu
- 3 Roue de secours incl. support
- 4 Serrure de sécurité

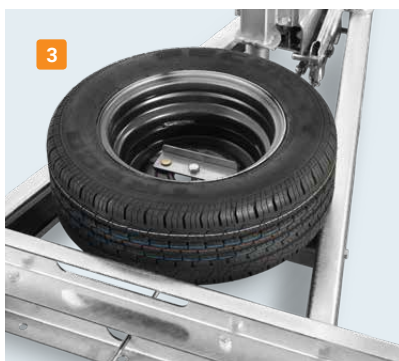

Comment garder votre remorque en état parfait?
→ En savoir plus sur notre service et garantie sur
www.saris.net

** Les accessoires sont fournis séparément / non montés, et disponibles pour plusieurs modèles. Demandez les possibilités à votre revendeur.



Works for you

Commitment

L'engagement

L'ensemble du processus de production de nos remorques est placé sous le signe de l'engagement. Nous oeuvrons en permanence à l'amélioration de nos remorques, sur la base de l'expérience, de l'expertise et du savoir-faire. Des produits fiables, par une entreprise fiable. Ces règles sont inscrites depuis plus de 60 ans dans notre culture, se traduisant par une qualité absolue et des accords clairs avec nos clients et fournisseurs.

Cooperation

La coopération

Constructeur de remorques, SARIS aspire à des relations durables avec les fournisseurs, concessionnaires et utilisateurs finaux. Nous avons confiance en nos relations et sommes à leur écoute. Cette coopération est à la base de produits innovants que nous proposons à nos partenaires, pour les soutenir sur la voie du succès. Les clients et concessionnaires sont au coeur de nos préoccupations et peuvent toujours compter sur un service ainsi qu'une qualité absolue.

Craftsmanship

Le savoir-faire

Les remorques SARIS sont fabriquées par des professionnels, pour des professionnels. La base est une conception bien réfléchie, avec un grand souci du détail et du design. Nous n'utilisons que les meilleurs matériaux et fabriquons des produits de qualité, selon des processus certifiés. Une remorque SARIS est conçue pour soulever des montages.

Votre concessionnaire SARIS :

